

# Produkt

*Info*

PI-Nr. MF0410051135

## Weltneuheit

## Die Revolution in der Radauswuchttechnik VARIABLE TYPENSPANNPLATTEN

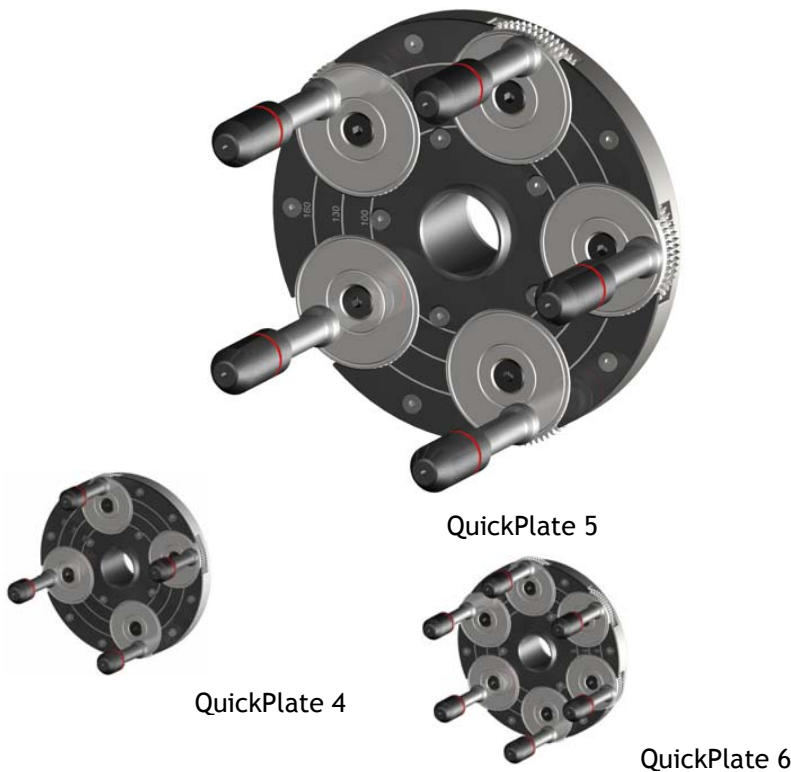

## QuickPlate

Artikelnummern:

Quick-Plate-Satz	200 456 xx5
QuickPlate 4-Loch	249 008 xx0
QuickPlate 5-Loch	259 008 xx0
QuickPlate 6-Loch	269 008 xx0

Setzen Sie den Durchmesser der Wuchtmaschinenwelle an die 7. u. 8. Stelle der Artikelnummer: (28, 30, 35, 36, 38, 40)

- ☛ Lochkreisdurchmesser von 95 bis 182 mm stufenlos einstellbar
- ☛ für alle 4-, 5 und 6-Lochfelgen
- ☛ kein Zeitaufwendiges Suchen des passenden Lochkreises
- ☛ auswechselbare gefederte Druckstücke für unterschiedliches Felgendesign
- ☛ Arretierung der Lochkreise mittels neuartigem ProLoc-System
- ☛ Unschlagbar in Verbindung mit federlosen Mittenzentrierung „DUOMATIC“ (siehe Seite 3)
- ☛ HAWEKA Qualität - Made in Germany

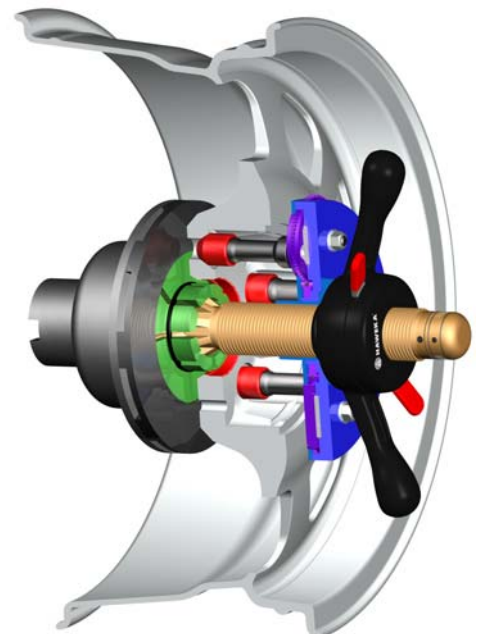

# QuickPlate 4

Best.-Nr.: 249 008 xx0



## Varianten



<b>Standard</b> (im Lieferumfang)		273e008 002  Länge ges.: 80 mm Stumpfer Konus
		273e008 004  Länge ges.: 100 mm Stumpfer Konus
		273e008 011  Länge ges.: 100 mm Spitzer Konus Ø 22,5 mm

# QuickPlate 5

Best.-Nr.: 259 008 xx0



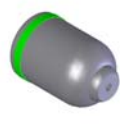

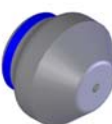
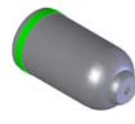
## Varianten

<b>Standard:</b> (im Lieferumfang)		273e008 011  Länge ges.: 100 mm Spitzer Konus Ø 22,5 mm
		273e008 006  Länge ges.: 90 mm Kugelbund
		273e008 004  Länge ges.: 100 mm Stumpfer Konus
		273e008 008  Länge ges.: 80 mm Range- / Landrover
		273e 008 007  Länge ges.: 100 mm Kugelbund







# QuickPlate 6

Best.-Nr.: 269 008 xx0

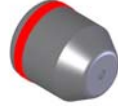
	<b>Varianten</b>	
	<b>Standard:</b> (im Lieferumfang)	
<b>Option I</b>		273e008 011  Länge ges.: 100 mm Spitzer Konus Ø 22,5 mm

## Federlose Mittenzentrierung **“DUOMATIC”**

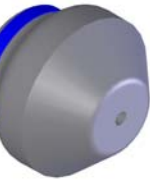
	Stufenloses zentrieren von 54 bis 115 mm	
	Kein Kraftaufwand beim zentrieren	
	Kein entgegenwirken der Federkraft	
	Schneller als pneumatische oder elektromechanische Spannung	
	Genaues spielfreies zentrieren	
	Nur eine Zentrierhülse	
	Voreinstellung des Radnaben-Durchmessers möglich	
	Geringer Verschleiß durch vernickelte Oberfläche	
	HAWEKA Qualität - Made in Germany	

<b>Bolzen</b> 74,9 mm lang	<b>Bolzenkopf</b> div. Länge	<b>Art.-Nr.</b> <b>Länge</b> <b>Art</b> <b>Durchmesser</b>
 <p>Die <b>QuickPlates</b> verfügen über feststehende Bolzen, die durch diverse Bolzenköpfe für den variablen Einsatz beim <b>Radauswuchten</b> umgerüstet werden können. Mit diesem System ist es möglich, jede Art von <b>Felgen</b> problemlos an der Wuchtmaschine zu befestigen.</p> <p>Die Bolzen variieren aufgrund der Bolzenköpfe in drei verschiedenen Längen (80 mm / 90 mm / 100 mm)</p> <p>Es sind folgende Bolzenaufsätze lieferbar:</p> <ul style="list-style-type: none"> <li>- stumpfer Konus</li> <li>- Kugelbund</li> <li>- Range- / Landrover</li> <li>- spitzer Konus</li> </ul> <p>in verschiedenen Längen (siehe rechts).</p> <p>Weitere Bolzenköpfe befinden sich derzeit in Planung !</p>		273e008 002  Länge ges.: 80 mm Stumpfer Konus  Ø 24,5 mm
		273e008 003  Länge ges.: 90 mm Stumpfer Konus  Ø 24,5 mm
		273e008 004  Länge ges.: 100 mm Stumpfer Konus  Ø 24,5 mm
		273e008 006  Länge ges.: 90 mm Kugelbund  Ø 24,5 mm
		273e 008 007  Länge ges.: 100 mm Kugelbund  Ø 24,5 mm
		273e008 008  Länge ges.: 80 mm Range- / Landrover  Ø 34,0 mm
		273e008 011  Länge ges.: 100 mm Spitzer Konus  Ø 22,5 mm