

## QuickPlate PN

Erweiterung der QuickPlates für pneumatische Radauswuchtmaschinen.

Die Griffstücke sind Bestandteil der QuickPlates und können nicht nachgerüstet werden.

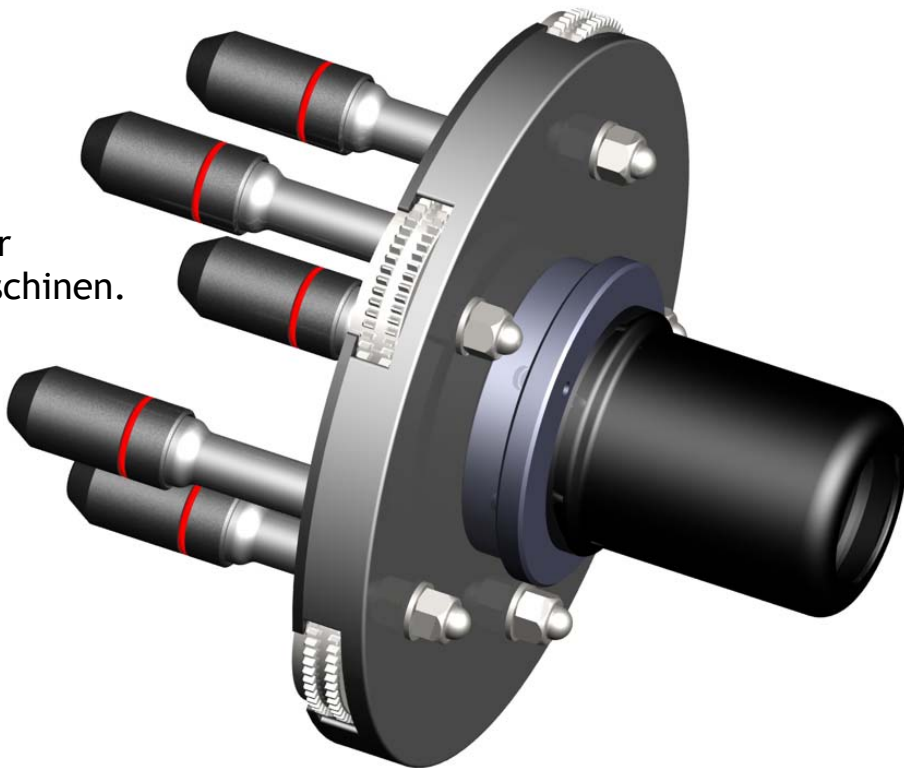

### QuickPlate inkl. Griffstück

Artikel Nr.

249 589 400  
249 588 360  
249 818 400

QuickPlate 4-Loch Cemb Ø40 mm  
QuickPlate 4-Loch Cemb Ø36 mm  
QuickPlate 4-Loch Hofmann

259 589 400  
259 588 360  
259 818 400

QuickPlate 5-Loch Cemb Ø40 mm  
QuickPlate 5-Loch Cemb Ø36 mm  
QuickPlate 5-Loch Hofmann

269 589 400  
269 588 360  
269 818 400

QuickPlate 6-Loch Cemb Ø40 mm  
QuickPlate 6-Loch Cemb Ø36 mm  
QuickPlate 6-Loch Hofmann

### QuickPlate Sets (inkl. Wandboard)

Artikel Nr.

203 456 405  
  
205 456 405  
  
205 456 365

QuickPlate Set Hofmann  
  
QuickPlate Set Cemb Ø40 mm  
  
QuickPlate Set Cemb Ø36 mm